

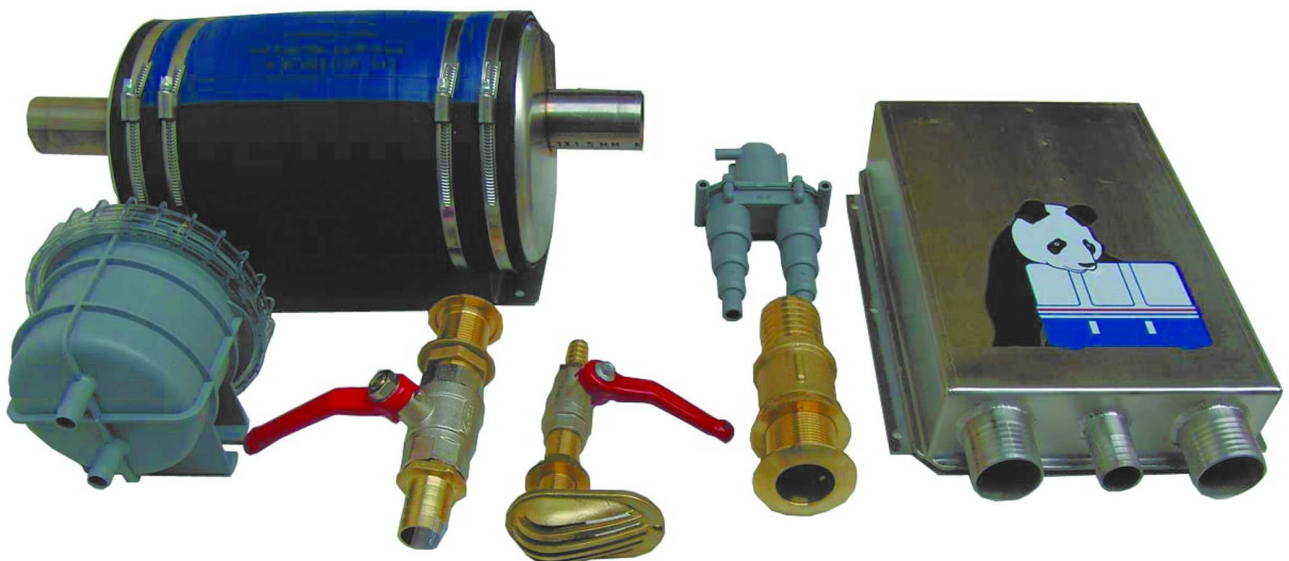

Fischer Panda



Installation & Service Guide 2009



4.6.09

Installation & Service Guide 2009.R01

Fischer Panda GmbH

Aktueller Revisionsstand / *Current revision status*

	Dokument/ <i>Document</i>
Aktuell/ <i>Actual</i> :	Installation & Service Guide 2009.R01_4.6.09
Ersetzt/ <i>Replace</i> :	

Revision	Seite/ <i>Page</i>

Copyright

Vervielfältigung und Änderung des Handbuches ist nur der Erlaubnis und Absprache des Herstellers erlaubt!

Duplication and change of the manual is permitted only in consultation with the manufacturer!

Alle Rechte an Text und Bild der vorliegenden Schrift liegen bei Fischer Panda GmbH, 33104 Paderborn. Die Angaben wurden nach bestem Wissen und Gewissen gemacht. Für die Richtigkeit wird jedoch keine Gewähr übernommen. Es wird ausdrücklich darauf hingewiesen, dass technische Änderungen zur Verbesserung des Produktes ohne vorherige Ankündigung vorgenommen werden können. Es muss deshalb vor der Installation sichergestellt werden, dass die Abbildungen, Beziehungen und Zeichnungen zu dem gelieferten Gerät passen. Im Zweifelsfall muss bei der Lieferung nachgefragt werden

Fischer Panda GmbH, 33104 Paderborn, reserves all rights regarding text and graphics. Details are given to the best of our knowledge. No liability is accepted for correctness. Technical modifications for improving the product without previous notice may be undertaken without notice. Before installation, it must be ensured that the pictures, diagrams and related material are applicable to the genset supplied. Enquiries must be made in case o doubt.

Inhaltsverzeichnis / *Table of contents*

Aktueller Revisionsstand / Current revision status	2
Referenztable / Reference table	5
Fischer Panda Service Kits	9
Service Kit 1	9
Service Kit 2	9
Service Kit 3	10
Service Kit 4	10
Service Kit 5	10
Service Kit 6	11
Service Kit 7	11
Service Kit 8	11
Service Kit 9	12
Service Kit 10	12
Fischer Panda Service Plus Kits	13
Service Kit Plus 1	13
Service Kit Plus 2	14
Service Kit Plus 3	14
Service Kit Plus 4	15
Service Kit Plus 5	15
Service Kit Plus 6	16
Service Kit Plus 7	16
Service Kit Plus 8	17
Service Kit Plus 9	17
Service Kit Plus 10	18
Service Kit Plus 11	18
Service Kit Plus 12	19
Service Kit Plus 13	19
Service Kit Plus 14	20
Service Kit Plus 15	20
Service Kit Plus 16	21
Service Kit Plus 17	21
Service Kit Plus 18	22
Service Kit Plus 19	22
Installationskit Version 1 ohne Abgas-Wasser-Trenneinheit	24
Installation kit version 1 without exhaust-water-separator	24
Kühlwasserinstallation / Cooling water installation	24
Abgasinstallation / Exhaust installation	24
Kraftstoffinstallation / Fuel installation	24
Installationskit Version 1 ohne Abgas-Wasser-Trenneinheit	25
Installation kit version 1 without exhaust-water-separator	25

Inhaltsverzeichnis / *Table of contents*

Optionales Zubehör (nicht im Kit enthalten) / Optional accessory (not included in th kit):	25
Installationskit Version 2 mit Abgas-Wasser-Trenneinheit	26
Installation kit version 2 with exhaust-water-separator	26
Kühlwasserinstallation / Cooling water installation	26
Abgasinstallation / Exhaust installation	26
Kraftstoffinstallation / Fuel installation	26
Installationskit Version 2 mit Abgas-Wasser-Trenneinheit	27
Installation kit version 2 with exhaust-water-separator	27
Optionales Zubehör (nicht im Kit enthalten) / Optional accessory (not included in th kit):	27
Schwingungsdämpfer abreisicher	28
Shock-mount captive	28
Schwingungsdämpfer nicht abreisicher	28
Shock-mount non captive	28
Checkliste für Servicearbeiten am Panda Generator	29
Inspection Checklist for Services on Panda Generator	29
Liste de contrôle pour maintenance	29



Referenztabelle / Reference table

Generator / Generator	Service Kit / Service kit	Service Kit Plus / Sercive kit plus	Installtions Kit ohne Abgas-Wasser-Trenneinheit / Installation kit without exhaust-water-separator	Installtions Kit mit Abgas-Wasser-Trenneinheit / Installation kit with exhaust-water-separator	Schwingungsdämpfer abreißsicher / Shock-mount captive	Schwingungsdämpfer nicht abreißsicher / Shock-mount non captive
Panda PMS 4000i	21.03.10.001P	21.03.10.011P	F2IKV01P06.01	F2IKV02.P06	32.30.01.002H	32.30.02.014H
Panda PMS 4,5 ND	21.03.10.002P	21.03.10.012P	F2IKV01.P04	F2IKV02.P04	32.30.01.002H	32.30.02.014H
Panda PMS 4500 SCB	21.03.10.002P	21.03.10.012P	F2IKV01.P04	F2IKV02.P04	32.30.01.002H	32.30.02.014H
Panda PMS 4500 FCB	21.03.10.002P	21.03.10.012P	F2IKV01.P04	F2IKV02.P04	32.30.01.002H	32.30.02.014H
Panda PMS 4500 SCE	21.03.10.002P	21.03.10.012P	F2IKV01.P04	F2IKV02.P04	32.30.01.002H	32.30.02.014H
Panda PMS 5000 LPE	21.03.10.001P	21.03.10.013P	F2IKV01P06.01	F2IKV02.P06	32.30.01.002H	32.30.02.020H
Panda PMS 6000 ND SNo<= C02-034-061	21.03.10.003P	21.03.10.014P	F2IKV01P06.01	F2IKV02.P06	32.30.01.004H	32.30.02.020H
Panda PMS 6000 ND SNo>= C02-034-062	21.03.10.003P	21.03.10.015P	F2IKV01P06.01	F2IKV02.P06	32.30.01.004H	32.30.02.020H
Panda PMS 8000 NE SNo<= C02-034-061	21.03.10.003P	21.03.10.014P	F2IKV01P06.01	F2IKV02.P06	32.30.01.004H	32.30.02.020H
Panda PMS 8000 NE SNo>= C02-034-062	21.03.10.003P	21.03.10.015P	F2IKV01P06.01	F2IKV02.P06	32.30.01.004H	32.30.02.020H
Panda PMS 9000 ND SNo<= C04-025-094	21.03.10.003P	21.03.10.016P	F2IKV01P06.01	F2IKV02.P06	32.30.01.004H	32.30.02.020H
Panda PMS 9000 ND SNo>= C04-025-095	21.03.10.003P	21.03.10.017P	F2IKV01P06.01	F2IKV02.P06	32.30.01.004H	32.30.02.020H
Panda PMS 12000 NE SNo<= C04-025-094	21.03.10.004P	21.03.10.016P	F2IKV01P06.01	F2IKV02.P06	32.30.01.004H	32.30.02.020H
Panda PMS 12000 NE SNo>= C04-025-095	21.03.10.004P	21.03.10.017P	F2IKV01P06.01	F2IKV02.P06	32.30.01.004H	32.30.02.020H
Panda PMS 14000 NE SNo<= C05-014-005	21.03.10.004P	21.03.10.016P	F2IKV01P06.01	F2IKV02.P06	32.30.01.008H	32.30.02.020H
Panda PMS 14000 NE SNo>= C05-014-006	21.03.10.004P	21.03.10.017P	F2IKV01P06.01	F2IKV02.P06	32.30.01.008H	32.30.02.020H
Panda PMS 18 NE	21.03.10.005P	21.03.10.018P	F2IKV01P18	F2IKV02P18	32.30.01.009H	32.30.02.020H
Panda PMS 24 NE	21.03.10.005P	21.03.10.029P	F2IKV01P18	F2IKV02P18	32.30.01.009H	32.30.02.020H
Panda PMS 30 NE	21.03.10.005P	21.03.10.029P	21.03.04.016S	21.03.04.017S	32.30.01.009H	32.30.02.020H
Panda PMS 32 YA	-	-	21.03.04.016S	21.03.04.017S	auf Anfrage / on request	-
Panda PMS 50 YA	-	-	21.03.04.018S	21.03.04.019S	auf Anfrage / on request	-
Panda PMS 65 YA	-	-	-	-	-	-



Generator / Generator	Service Kit / Service kit	Service Kit Plus / Service kit plus	Installtions Kit ohne Abgas-Wasser-Trenneinheit / Installation kit without exhaust-water-separator	Installtions Kit mit Abgas-Wasser-Trenneinheit / Installation kit with exhaust-water-separator	Schwingungsdämpfer abreißsicher / Shock-mount captive	Schwingungsdämpfer nicht abreißsicher / Shock-mount non captive
Panda PMS 7,5-4 HD	21.03.10.005P	21.03.10.018P	F2IKV01P18	F2IKV02P18	32.30.01.009H	32.30.02.020H
Panda PMS 9-4 HD	21.03.10.005P	21.03.10.018P	F2IKV01P18	F2IKV02P18	32.30.01.009H	32.30.02.020H
Panda PMS 12-4 HD	21.03.10.005P	21.03.10.029P	F2IKV01P18	F2IKV02P18	32.30.01.009H	32.30.02.020H
Panda PMS 17-4 HD	-	-	-	-	auf Anfrage / on request	-
Panda PMS 22-4 HD	-	-	-	-	auf Anfrage / on request	-
Panda PMS 30-4 HD	-	-	-	-	auf Anfrage / on request	-
Panda PMS 40-4 HD	-	-	-	-	auf Anfrage / on request	-
Panda PMS 60-4 HD	-	-	-	-	auf Anfrage / on request	-
Panda PMS AGT 4000-12V	21.03.10.001P	21.03.10.013P	F2IKV01P06.01	F2IKV02.P06	32.30.01.002H	32.30.02.014H
Panda PMS AGT 4000-24V	21.03.10.001P	21.03.10.013P	F2IKV01P06.01	F2IKV02.P06	32.30.01.002H	32.30.02.014H
Panda PMS 5000-12V SNo<= C02-034-061	21.03.10.003P	21.03.10.014P	F2IKV01P06.01	F2IKV02.P06	32.30.01.004H	32.30.02.020H
Panda PMS 5000-12V SNo>= C02-034-062	21.03.10.003P	21.03.10.015P	F2IKV01P06.01	F2IKV02.P06	32.30.01.004H	32.30.02.020H
Panda PMS 6000-24V SNo<= C02-034-061	21.03.10.003P	21.03.10.014P	F2IKV01P06.01	F2IKV02.P06	32.30.01.004H	32.30.02.020H
Panda PMS 6000-24V SNo>= C02-034-062	21.03.10.003P	21.03.10.015P	F2IKV01P06.01	F2IKV02.P06	32.30.01.004H	32.30.02.020H
Panda PMS 8000-24V SNo<= C04-025-094	21.03.10.004P	21.03.10.016P	F2IKV01P06.01	F2IKV02.P06	32.30.01.004H	32.30.02.020H
Panda PMS 8000-24V SNo>= C04-025-095	21.03.10.004P	21.03.10.017P	F2IKV01P06.01	F2IKV02.P06	32.30.01.004H	32.30.02.020H



Generator / Generator	Service Kit / Service kit	Service Kit Plus / Sercive kit plus	Installtions Kit ohne Abgas-Wasser-Trenneinheit / Installation kit without exhaust-water-separator	Installtions Kit mit Abgas-Wasser-Trenneinheit / Installation kit with exhaust-water-separator	Schwingungsdämpfer abreißsicher / Shock-mount captive	Schwingungsdämpfer nicht abreißsicher / Shock-mount non captive
Panda PVMV-N 4000i	21.03.10.006P	21.03.10.019P	-	-	32.30.01.004H	-
Panda PVMV-N 4,5 ND	21.03.10.007P	21.03.10.020P	-	-	32.30.01.004H	-
Panda PVMV-N 5000 LPE	21.03.10.006P	21.03.10.021P	-	-	32.30.01.004H	-
Panda PVMV-N 6000 ND SNo<= C02-034-061	21.03.10.008P	21.03.10.022P	-	-	32.30.01.007H	-
Panda PVMV-N 6000 ND SNo>= C02-034-062	21.03.10.008P	21.03.10.023P	-	-	32.30.01.007H	-
Panda PVMV-N 8000 NE SNo<= C02-034-061	21.03.10.008P	21.03.10.022P	-	-	32.30.01.007H	-
Panda PVMV-N 8000 NE SNo>= C02-034-062	21.03.10.008P	21.03.10.023P	-	-	32.30.01.007H	-
Panda PVMV-N 9000 ND SNo<= C04-025-094	21.03.10.008P	21.03.10.024P	-	-	32.30.01.007H	-
Panda PVMV-N 9000 ND SNo>= C04-025-095	21.03.10.008P	21.03.10.025P	-	-	32.30.01.007H	-
Panda PVMV-N 12000 NE SNo<= C04-025-094	21.03.10.008P	21.03.10.024P	-	-	32.30.01.007H	-
Panda PVMV-N 12000 NE SNo>= C04-025-095	21.03.10.008P	21.03.10.025P	-	-	32.30.01.007H	-
Panda PVMV-N 14000 NE SNo<= C05-014-005	21.03.10.008P	21.03.10.024P	-	-	32.30.01.008H	-
Panda PVMV-N 14000 NE SNo>= C05-014-006	21.03.10.008P	21.03.10.025P	-	-	32.30.01.008H	-
Panda PVMV-N 18 NE	21.03.10.009P	21.03.10.026P	-	-	32.30.01.009H	-
Panda PVMV-N 24 NE	21.03.10.009P	21.03.10.027P	-	-	32.30.01.009H	-
Panda PVMV-N 30 NE SNo<=E04-011-073	21.03.10.009P	21.03.10.027P	-	-	32.30.01.009H	-
Panda PVMV-N 30 NE SNo>=E04-011-074	21.03.10.010P	21.03.10.028P	-	-	32.30.01.009H	-
Panda PVMV-N 35 YA	-	-	-	-	32.30.01.009H	-
Panda PVM-NE 47YA	-	-	-	-	32.30.01.010H	-
Panda PVM-NE 65 MB	-	-	-	-	32.30.01.012H	-
Panda PVM-NE 75 MB	-	-	-	-	32.30.01.012H	-
Panda PVM-NE 100 MB	-	-	-	-	32.30.01.012H	-
Panda PVMV-N 7,5-4 HD	21.03.10.009P	21.03.10.026P	-	-	32.30.01.009H	-
Panda PVMV-N 9-4 HD	21.03.10.009P	21.03.10.026P	-	-	32.30.01.009H	-
Panda PVMV-N 12-4 HD	21.03.10.009P	21.03.10.027P	-	-	32.30.01.009H	-



Generator / Generator	Service Kit / Service kit	Service Kit Plus / Service kit plus	Installtions Kit ohne Abgas-Wasser-Trenneinheit / Installation kit without exhaust-water-separator	Installtions Kit mit Abgas-Wasser-Trenneinheit / Installation kit with exhaust-water-separator	Schwingungsdämpfer abreißsicher / Shock-mount captive	Schwingungsdämpfer nicht abreißsicher / Shock-mount non captive
Panda PVMV-N 17-4 HD	-	-	-	-	32.30.01.010H	-
Panda PVMV-N 22-4 HD	-	-	-	-	32.30.01.010H	-
Panda PVMV-N 30-4 HD	-	-	-	-	32.30.01.010H	-
Panda PVMV-N 40-4 HD	-	-	-	-	32.30.01.010H	-
Panda PVMV-N 60-4 HD	-	-	-	-	32.30.01.012H	-
Panda PVMV-N AGT 4000-12V	21.03.10.006P	21.03.10.021P	-	-	32.30.01.004H	-
Panda PVMV-N AGT 4000-24V	21.03.10.006P	21.03.10.021P	-	-	32.30.01.004H	-
Panda PVMV-N 5000-12V SNo<= C02-034-061	21.03.10.008P	21.03.10.022P	-	-	32.30.01.007H	-
Panda PVMV-N 5000-12V SNo>= C02-034-062	21.03.10.008P	21.03.10.023P	-	-	32.30.01.007H	-
Panda PVMV-N 6000-24V SNo<= C02-034-061	21.03.10.008P	21.03.10.022P	-	-	32.30.01.007H	-
Panda PVMV-N 6000-24V SNo>= C02-034-062	21.03.10.008P	21.03.10.023P	-	-	32.30.01.007H	-
Panda PVMV-N 8000-24V SNo<= C04-025-094	21.03.10.008P	21.03.10.024P	-	-	32.30.01.007H	-
Panda PVMV-N 8000-24V SNo>= C04-025-095	21.03.10.008P	21.03.10.025P	-	-	32.30.01.007H	-



Fischer Panda Service Kits

Die Fischer Panda Service Kits beinhalten ausschließlich original Ersatzteile die mit den entsprechenden Spezifikationen übereinstimmen. Die Fischer Panda Service Kits eignen sich besonders für den einmaligen Service der durch Werkstätten durchgeführt wird.

The Fischer Panda Service Kits include only original spare parts which corresponding with the according specifications. The Fischer Panda Service Kits are suitable especially for the unique service which will be carried out by workshops.



Service Kit 1

21.03.10.001P

für / for Generator Panda 4000i PMS, 5000 LPE PMS, AGT 4000 PMS

- 1x Kraftstofffilter / *fuel filter*
- 1x Filtereinsatz für Luftfilter / *filter element for air filter*
- 1x Zahnriemen (wärmebeständig) / *tooth-belt (heat-proof)*
- 1x Impellersatz (mit Dichtung) / *impeller kit (with gasket)*



Service Kit 2

21.03.10.002P

für / for Generator Panda 4,5 ND PMS, 4500 FCB PMS, 4500 SCB PMS, 4500 SCE PMS

- 1x Kraftstofffilter / *fuel filter*
- 1x Filtereinsatz für Luftfilter / *filter element for air filter*
- 1x Zahnriemen (wärmebeständig) / *tooth-belt (heat-proof)*
- 1x Impellersatz (mit Dichtung) / *impeller kit (with gasket)*





Service Kit 3

21.03.10.003P

für / for Generator Panda 6000 ND PMS, 8000 NE PMS, 9000 ND PMS, AGT 5000 PMS, AGT 6000 PMS

- 1x Ölfilter / oil filter
- 1x Kraftstofffilter (in Metallausführung) / fuel filter (in metal case)
- 1x Filtereinsatz für Luftfilter / filter element for air filter
- 1x Keilriemen (wärmebeständig) / v-belt (heat-proof)
- 1x Impellersatz (mit Dichtung) / impeller kit (with gasket)



Service Kit 4

21.03.10.004P

für / for Generator Panda 12.000 NE PMS, 14.000 NE PMS, AGT 8000 PMS

- 1x Ölfilter / oil filter
- 1x Kraftstofffilter (in Metallausführung) / fuel filter (in metal case)
- 1x Filtereinsatz für Luftfilter / filter element for air filter
- 1x Keilriemen (wärmebeständig) / v-belt (heat-proof)
- 1x Impellersatz (mit Dichtung) / impeller kit (with gasket)



Service Kit 5

21.03.10.005P

für / for Generator Panda 18 NE PMS, 24 NE PMS, 30 NE PMS, 7,5-4 HD PMS, 9-4 HD PMS, 12-4 HD PMS

- 1x Ölfilter / oil filter
- 1x Kraftstofffilter (in Metallausführung) / fuel filter (in metal case)
- 1x Filtereinsatz für Luftfilter / filter element for air filter
- 1x Keilriemen (wärmebeständig) / v-belt (heat-proof)
- 1x Impellersatz (mit Dichtung) / impeller kit (with gasket)





Service Kit 6

21.03.10.006P

für / for Generator Panda 4000i PVMV-N, 5000 LPE PVMV-N; AGT 4000 PVMV-N

- 1x Kraftstofffilter / *fuel filter*
- 1x Filtereinsatz für Luftfilter / *filter element for air filter*

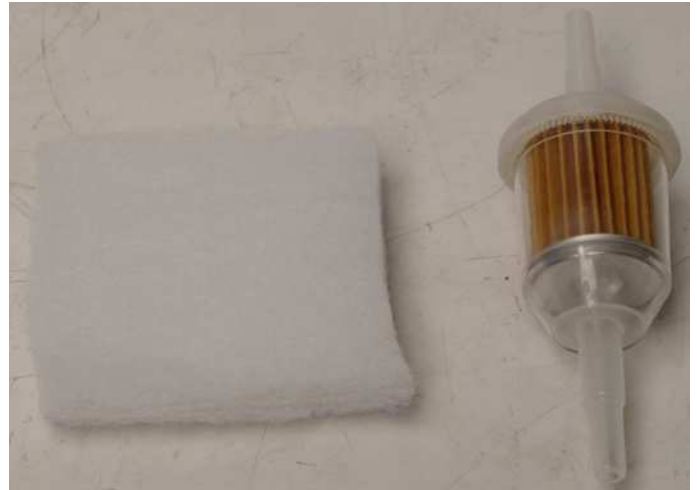

Service Kit 7

21.03.10.007P

für / for Generator Panda 4,5 ND PVMV-N

- 1x Ölfilter / *oil filter*
- 1x Kraftstofffilter / *fuel filter*
- 1x Filtereinsatz für Luftfilter / *filter element for air filter*



Service Kit 8

21.03.10.008P

für / for Generator Panda 6000 ND PVMV-N, 8000 NE PVMV-N, 9000 ND PVMV-N, 12.000 NE PVMV-N, 14.000 NE PVMV-N, AGT 5000 PVMV-N, AGT 6000 PVMV-N, AGT 8000 PVMV-N

- 1x Ölfilter / *oil filter*
- 1x Kraftstofffilter (in Metallausführung) / *fuel filter (in metal case)*
- 1x Luftfilter / *air filter*
- 1x Keilriemen (wärmebeständig) / *v-belt (heat-proof)*





Service Kit 9

21.03.10.009P

für / for Generator Panda 18 NE PVMV-N, Panda 24 NE PVMV-N, Panda 30 NE PVMV-N <=E04-011-073, 7,5-4 HD PVMV-N, 9-4 HD PVMV-N

- 1x Ölfilter / *oil filter*
- 1x Kraftstofffilter (in Metallausführung) / *fuel filter (in metal case)*
- 1x Luftfilter / *air filter*
- 1x Keilriemen (wärmebeständig) / *v-belt (heat-proof)*



Service Kit 10

21.03.10.010P

für / for Generator Panda 30 NE PVMV-N >=E04-011-074, 12-4 HD PVMV-N

- 1x Ölfilter / *oil filter*
- 1x Kraftstofffilter (in Metallausführung) / *fuel filter (in metal case)*
- 1x Luftfilter / *air filter*
- 1x Keilriemen (wärmebeständig) / *v-belt (heat-proof)*





Fischer Panda Service Plus Kits

Die Fischer Panda Service Plus Kits beinhalten original Ersatzteile die mit den entsprechenden Spezifikationen übereinstimmen sowie alle Teile für die ersten 600h Serviceintervalle. Die Fischer Panda Service Plus Kits eignen sich besonders für Endkunden, wie auch Boots- und Fahrzeugkunden.

Die Fischer Panda Service Plus Kits werden in einer praktischen wasserdichten Kunststoffbox ausgeliefert.

The Fischer Panda Service Plus Kits include only the original spare parts which corresponding the the according specifications and all relevant spares parts for the first 600h service intervals. The Fischer Panda Service Plus Kits are suitable especially for customers but also boats and automotive customers.

The Service Plus kits are supplied in a handy waterproof plastic box.



Service Kit Plus 1

21.03.10.011P

für / for Generator Panda 4000i PMS

- 4x Kraftstofffilter / fuel filter
- 4x Filtereinsatz für Luftfilter / filter element for air filter
- 4x Zahnriemen (wärmebeständig) / tooth-belt (heat-proof)
- 2x Impellersatz (mit Dichtung) / impeller kit (with gasket)
- 1x Service Kit / service kit
- 2x Ventildeckeldichtung / valve cover gasket
- 3x Sicherungstreifen / fuse straps
- 1x Kraftstoffvorfilterelement / fuel pre-filter element
- 1x Kunststoffbox, weiß / plastic box, white





Service Kit Plus 2

21.03.10.012P

für / for Generator Panda 4,5 ND PMS, 4500 SCB PMS, 4500 FCB, 4500 SCE PMS

- 4x Kraftstofffilter / *fuel filter*
- 4x Filtereinsatz für Luftfilter / *filter element for air filter*
- 4x Zahnriemen (wärmebeständig) / *tooth-belt (heat proof)*
- 2x Impellersatz (mit Dichtung) / *impeller kit (with gasket)*
- 1x Service Kit / *service kit*
- 2x Ventildeckeldichtung / *valve cover gasket*
- 3x Flachsicherung KFZ 25A / *flat car fuse 25A*
- 3x KFZ-Relais / *car relays*
- 1x Kraftstoffvorfilterelement / *fuel pre-filter element*
- 1x Kunststoffbox, weiß / *plastic box, white*



Service Kit Plus 3

21.03.10.013P

für / for Generator Panda 5000 LPE PMS, AGT 4000 PMS

- 4x Kraftstofffilter / *fuel filter*
- 4x Filtereinsatz für Luftfilter / *filter element for air filter*
- 4x Zahnriemen (wärmebeständig) / *tooth-belt (heat proof)*
- 2x Impellersatz (mit Dichtung) / *impeller kit (with gasket)*
- 1x Service Kit / *service kit*
- 2x Ventildeckeldichtung / *valve cover gasket*
- 3x Flachsicherung KFZ 15A / *flat car fuse 15A*
- 3x Flachsicherung KFZ 25A / *flat car fuse 25A*
- 3x KFZ Relais / *car relays*
- 1x Kraftstoffvorfilterelement / *fuel pre-filter element*
- 1x Kunststoffbox, weiß / *plastic box, white*





Service Kit Plus 4

21.03.10.014P

für / for Generator Panda 6000 ND PMS, 8000 NE PMS, AGT 5000 PMS, AGT 6000 PMS (alle / all SNo<=C02-034-061)

- 5x Ölfilter / oil filter
- 4x Kraftstofffilter (in Metallausführung) / fuel filter (in metal case)
- 4x Filtereinsatz für Luftfilter / filter element for air filter
- 4x Keilriemen (wärmebeständig) / v-belt (heat proof)
- 2x Impellersatz (mit Dichtung) / impeller kit (with gasket)
- 1x Service Kit / service kit
- 2x Ventildeckeldichtung / valve cover gasket
- 3x Flachsicherung KFZ 15A / flat car fuse 15A
- 3x Flachsicherung KFZ 25A / flat car fuse 25A
- 3x KFZ Relais / car relays
- 1x Kraftstoffvorfilterelement / fuel pre-filter element
- 1x Kunststoffbox, weiß / plastic box, white



Service Kit Plus 5

21.03.10.015P

für / for Generator Panda 6000 ND PMS, 8000 NE PMS, AGT 5000 PMS, AGT 6000 PMS (alle / all SNo>=C02-034-062)

- 5x Ölfilter / oil filter
- 4x Kraftstofffilter (in Metallausführung) / fuel filter (in metal case)
- 4x Filtereinsatz für Luftfilter / filter element for air filter
- 4x Keilriemen (wärmebeständig) / v-belt (heat proof)
- 2x Impellersatz (mit Dichtung) / impeller kit (with gasket)
- 1x Service Kit / service kit
- 2x Ventildeckeldichtung / valve cover gasket
- 3x Flachsicherung KFZ 15A / flat car fuse 15A
- 3x Flachsicherung KFZ 25A / flat car fuse 25A
- 3x KFZ Relais / car relays
- 1x Kraftstoffvorfilterelement / fuel pre-filter element
- 1x Kunststoffbox, weiß / plastic box, white





Service Kit Plus 6

21.03.10.016P

für / for Generator Panda 9000NE PMS, Panda 12.000 NE PMS, 14.000 NE PMS, AGT 8000 PMS (alle / all SNo<=C04-025-094)

- 5x Ölfilter / oil filter
- 4x Kraftstofffilter (in Metallausführung) / fuel filter (in metal case)
- 4x Filtereinsatz für Luftfilter / filter element for air filter
- 4x Keilriemen (wärmebeständig) / v-belt (heat proof)
- 2x Impellersatz (mit Dichtung) / impeller kit (with gasket)
- 1x Service Kit / service kit
- 2x Ventildeckeldichtung / valve cover gasket
- 3x Flachsicherung KFZ 15A / flat car fuse 15A
- 3x Flachsicherung KFZ 25A / flat car fuse 25A
- 3x KFZ Relais / car relays
- 1x Kraftstoffvorfilterelement / fuel pre-filter element
- 1x Kunststoffbox, weiß / plastic box, white



Service Kit Plus 7

21.03.10.017P

für / for Generator Panda 9000NE PMS, Panda 12.000 NE PMS, Panda 14.000 NE PMS, AGT 8000 PMS (alle / all SNo>=C04-025-095)

- 5x Ölfilter / oil filter
- 4x Kraftstofffilter (in Metallausführung) / fuel filter (in metal case)
- 4x Filtereinsatz für Luftfilter / filter element for air filter
- 4x Keilriemen (wärmebeständig) / v-belt (heat proof)
- 2x Impellersatz (mit Dichtung) / impeller kit (with gasket)
- 1x Service Kit / service kit
- 2x Ventildeckeldichtung / valve cover gasket
- 3x Flachsicherung KFZ 15A / flat car fuse 15A
- 3x Flachsicherung KFZ 25A / flat car fuse 25A
- 3x KFZ Relais / car relays
- 1x Kraftstoffvorfilterelement / fuel pre-filter element
- 1x Kunststoffbox, weiß / plastic box, white





Service Kit Plus 8

21.03.10.018P

für / for Generator Panda 18 NE PMS, PMS,7,5-4 HD PMS, 9-4 HD PMS, 12-4 HD PMS (Service Kit 19 - 21.03.10.029P = 24 NE PMS, 30 NE, 9-4 HD PMS, 12-4 HD PMS)

- 5x Ölfilter / oil filter
- 4x Kraftstofffilter (in Metallausführung) / fuel filter (in metal case)
- 4x Filtereinsatz für Luftfilter / filter element for air filter
- 4x Keilriemen (wärmebeständig) / v-belt (heat proof)
- 2x Impellersatz (mit Dichtung) / impeller kit (with gasket)
- 1x Impellerpumpe / impeller pump
- 2x Ventildeckeldichtung / valve cover gasket
- 3x Flachsicherung KFZ 15A / flat car fuse 15A
- 3x Flachsicherung KFZ 25A / flat car fuse 25A
- 3x KFZ Relais / car relais
- 1x Kraftstoffvorfilterelement / fuel pre-filter element
- 1x Kunststoffbox, weiß / plastic box, white



Service Kit Plus 9

21.03.10.019P

für / for Generator Panda 4000i PVMV-N

- 4x Kraftstofffilter / fuel filter
- 4x Filtereinsatz für Luftfilter / filter element for air filter
- 2x Ventildeckeldichtung / valve cover gasket
- 3x Streifensicherung / fuse straps
- 1x Kraftstoffvorfilterelement / fuel pre-filter element
- 1x Kunststoffbox, weiß / plastic box, white





Service Kit Plus 10

21.03.10.020P

für / for Generator Panda 4,5 ND PVMV-N

- 5x Ölfilter / oil filter
- 4x Kraftstofffilter / fuel filter
- 4x Filtereinsatz für Luftfilter / filter element for air filter
- 2x Ventildeckeldichtung / valve cover gasket
- 3x Flachsicherung KFZ 25A / flat car fuse 25A
- 3x KFZ Relais / car relays
- 1x Kraftstoffvorfilterelement / fuel pre-filter element
- 1x Kunststoffbox, weiß / plastic box, white



Service Kit Plus 11

21.03.10.021P

für / for Generator Panda 5000 LPE PVMV-N, AGT 4000 PVMV-N

- 4x Kraftstofffilter / fuel filter
- 4x Filtereinsatz für Luftfilter / oil filter
- 2x Ventildeckeldichtung / valve cover gasket
- 3x Flachsicherung KFZ 15A / flat car fuse 15A
- 3x Flachsicherung KFZ 25A / flat car fuse 25A
- 3x KFZ Relais / car relays
- 1x Kraftstoffvorfilterelement / fuel pre-filter element
- 1x Kunststoffbox, weiß / plastic box, white





Service Kit Plus 12

21.03.10.022P

für / for Generator Panda 6000 ND PVMV-N, Panda 8000 NE PVMV-N, AGT 5000 PVMV-N, AGT 6000 PVMV-N (alle / all SNo<=C02-034-061)

- 5x Ölfilter / oil filter
- 4x Kraftstofffilter (in Metallausführung) / fuel filter (in metal case)
- 4x Luftfilter / air filter
- 4x Keilriemen (wärmebeständig) / v-belt (heat proof)
- 2x Ventildeckeldichtung / valve cover gasket
- 3x Flachsicherung KFZ 15A / flat car fuse 15A
- 3x Flachsicherung KFZ 25A / flat car fuse 25A
- 3x KFZ Relais / car relays
- 1x Kraftstoffvorfilterelement / fuel pre-filter element
- 1x Kunststoffbox, weiß / plastic box, white



Service Kit Plus 13

21.03.10.023P

für / for Generator Panda 6000 ND PVMV-N, Panda 8000 NE PVMV-N, AGT 5000 PVMV-N, AGT 6000 PVMV-N (alle / all SNo>=C02-034-062)

- 5x Ölfilter / oil filter
- 4x Kraftstofffilter (in Metallausführung) / fuel filter (in metal case)
- 4x Luftfilter / air filter
- 4x Keilriemen (wärmebeständig) / v-belt (heat proof)
- 2x Ventildeckeldichtung / valve cover gasket
- 3x Flachsicherung KFZ 15A / flat car fuse 15A
- 3x Flachsicherung KFZ 25A / flat car fuse 25A
- 3x KFZ Relais / car relays
- 1x Kraftstoffvorfilterelement / fuel pre-filter element
- 1x Kunststoffbox, weiß / plastic box, white





Service Kit Plus 14

21.03.10.024P

für / for Generator Panda 9000 ND PVMV-N, 12.000 NE PVMV-N, 14.000 NE PVMV-N, AGT 8000 PVMV-N (alle / all SNo<=C04-025-094)

- 5x Ölfilter / oil filter
- 4x Kraftstofffilter (in Metallausführung) / fuel filter (in metal case)
- 4x Luftfilter / air filter
- 4x Keilriemen (wärmebeständig) / v-belt (heat proof)
- 2x Ventildeckeldichtung / valve cover gasket
- 3x Flachsicherung KFZ 15A / flat car fuse 15A
- 3x Flachsicherung KFZ 25A / flat car fuse 25A
- 3x KFZ Relais / car relays
- 1x Kraftstoffvorfilterelement / fuel pre-filter element
- 1x Kunststoffbox, weiß / plastic box, white



Service Kit Plus 15

21.03.10.025P

für / for Generator Panda 9000 ND PVMV-N, 12.000 NE PVMV-N, 14.000 NE PVMV-N, AGT 8000 PVMV-N (alle / all SNo>=C04-025-095)

- 5x Ölfilter / oil filter
- 4x Kraftstofffilter (in Metallausführung) / fuel filter (in metal case)
- 4x Luftfilter / air filter
- 4x Keilriemen (wärmebeständig) / v-belt (heat proof)
- 2x Ventildeckeldichtung / valve cover gasket
- 3x Flachsicherung KFZ 15A / flat car fuse 15A
- 3x Flachsicherung KFZ 25A / flat car fuse 25A
- 3x KFZ Relais / car relays
- 1x Kraftstoffvorfilterelement / fuel pre-filter element
- 1xKunststoffbox, weiß / plastic box, white





Service Kit Plus 16

21.03.10.026P

für / for Generator Panda 18 NE PVMV-N, 7,5-4 HD PVMV-N, 9-4 HD PVMV-N

- 5x Ölfilter / *oil filter*
- 4x Kraftstofffilter (in Metallausführung) / *fuel filter (in metal case)*
- 4x Luftfilter / *air filter*
- 4x Keilriemen (wärmebeständig) / *v-belt (heat proof)*
- 2x Ventildeckeldichtung / *valve cover gasket*
- 3x Flachsicherung KFZ 15A / *flat car fuse 15A*
- 3x Flachsicherung KFZ 25A / *flat car fuse 25A*
- 3x KFZ Relais / *car relays*
- 1x Kraftstoffvorfilterelement / *fuel pre-filter element*
- 1x Kunststoffbox, weiß / *plastic box, white*



Service Kit Plus 17

21.03.10.027P

für / for Generator Panda 24 NE PVMV-N, 30 NE PVMV-N <=E04-011-073

- 5x Ölfilter / *oil filter*
- 4x Kraftstofffilter (in Metallausführung) / *fuel filter (in metal case)*
- 4x Luftfilter / *air filter*
- 4x Keilriemen (wärmebeständig) / *v-belt (heat proof)*
- 2x Ventildeckeldichtung / *valve cover gasket*
- 3x Flachsicherung KFZ 15A / *flat car fuse 15A*
- 3x Flachsicherung KFZ 25A / *flat car fuse 25A*
- 3x KFZ Relais / *car relays*
- 1x Kraftstoffvorfilterelement / *fuel pre-filter element*
- 1x Kunststoffbox, weiß / *plastic box, white*





Service Kit Plus 18

21.03.10.028P

für / for Generator Panda 30 NE PVMV-N >E04-011-074, 12-4 HD PVMV-N

- 5x Ölfilter / *oil filter*
- 4x Kraftstofffilter (in Metallausführung) / *fuel filter (in metal case)*
- 4x Luftfilter / *air filter*
- 4x Keilriemen (wärmebeständig) / *v-belt (heat proof)*
- 2x Ventildeckeldichtung / *valve cover gasket*
- 3x Flachsicherung KFZ 15A / *flat car fuse 15A*
- 3x Flachsicherung KFZ 25A / *flat car fuse 25A*
- 3x KFZ Relais / *car relays*
- 1x Kraftstoffvorfilterelement / *fuel pre-filter element*
- 1x Kunststoffbox, weiß / *plastic box, white*



Service Kit Plus 19

21.03.10.029P

für / for Generator Panda 18 NE PMS, PMS,7,5-4 HD PMS, 9-4 HD PMS, 12-4 HD PMS (Service Kit 19 - 21.03.10.029P = 24 NE PMS, 30 NE, 9-4 HD PMS, 12-4 HD PMS

- 5x Ölfilter / *oil filter*
- 4x Kraftstofffilter (in Metallausführung) / *fuel filter (in metal case)*
- 4x Filtereinsatz für Luftfilter / *filter element for air filter*
- 4x Keilriemen (wärmebeständig) / *v-belt (heat proof)*
- 2x Impellersatz (mit Dichtung) / *impeller kit (with gasket)*
- 1x Impellerpumpe / *impeller pump*
- 2x Ventildeckeldichtung / *valve cover gasket*
- 3x Flachsicherung KFZ 15A / *flat car fuse 21A*
- 3x Flachsicherung KFZ 25A / *flat car fuse 25A*
- 3x KFZ Relais / *car relays*
- 1x Kraftstoffvorfilterelement / *fuel pre-filter element*
- 1x Kunststoffbox, weiß / *plastic box, white*







Installationskit Version 1 ohne Abgas-Wasser-Trenneinheit

Installation kit version 1 without exhaust-water-separator

Das Installationskit Version 1 beinhaltet alle Komponenten, die für die Installation des Fischer Panda Generators benötigt werden. Es wird unterteilt in die Kühlwasser-, Abgas- und Kraftstoffinstallation.

The installation kit Version 1 includes all components required for the installation of the Fischer Panda generator. It is divided into the cooling water, exhaust and fuel installation.

Kühlwasserinstallation / Cooling water installation

- Borddurchlass mit Sieb / thru hull with filter
- Seeventil / sea cock
- Schlauchstutzen / hose connection
- Seewasserfilter / sea water filter
- Schlauchschellen / hose clamps
- Kühlwasserschlauch (4m) / coolant hose (4m)

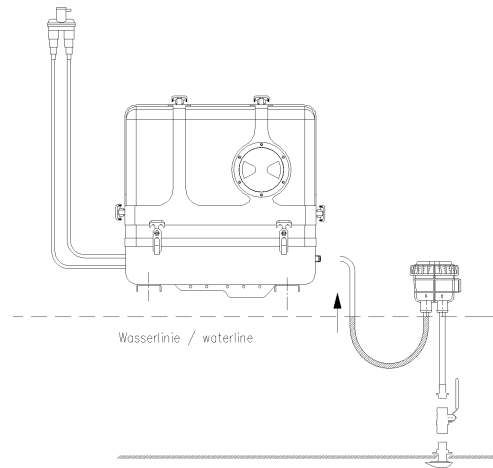

Abgasinstallation / Exhaust installation

- Wassersammler / water collector
- Borddurchlass / hull outlet
- Schlauchstutzen / hose connection
- Schlauchmuffe / hose bush
- Schlauchschellen / hose clamps
- Abgasschlauch (5m) / exhaust hose (5m)
- Schalldämpfer (optional) / silencer (optional)

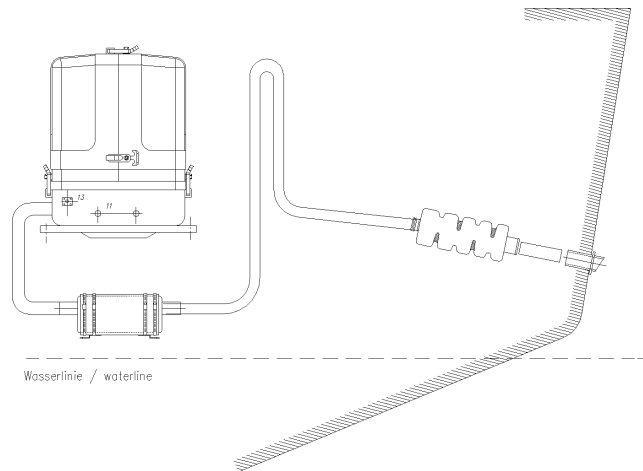

Kraftstoffinstallation / Fuel installation

- Kraftstoffschlauch (10m) / fuel hose (10m)
- Schlauchschellen / hose clamps
- Rückschlagventil / non-return valve
- Kraftstofffilter mit Wasserabscheider / fuel filter with water separator
- Kraftstoffschnellverschlüsse (optional) / fuel quick-release fasteners (optional)

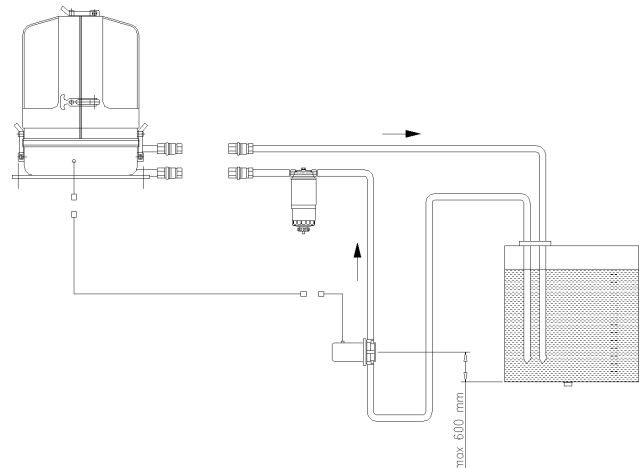



Installationskit Version 1 ohne Abgas-Wasser-Trenneinheit

Installation kit version 1 without exhaust-water-separator

1. Installationskit Version 1 (Kühlwasser 12mm / Abgas 40mm) /
Installation kit version 1 (cooling water 12mm / exhaust 40mm)
2. Installationskit Version 1 (Kühlwasser 20mm / Abgas 40mm) /
Installation kit version 1 (cooling water 20mm / exhaust 40mm)
3. Installationskit Version 1 (Kühlwasser 25mm / Abgas 50mm) /
Installation kit version 1 (cooling water 25mm / exhaust 50mm)
4. Installationskit Version 1 (Kühlwasser 25mm / Abgas 50mm) /
Installation kit version 1 (cooling water 25mm / exhaust 50mm)
5. Installationskit Version 1 (Kühlwasser 25mm / Abgas 75mm) /
Installation kit version 1 (cooling water 75mm / exhaust 75mm)



Alle Schläuche auch in individuellen Längen lieferbar gegen Aufpreis!

All hoses also available in individual lengths at extra charge!

Optionales Zubehör (nicht im Kit enthalten) / *Optional accessory (not included in th kit):*

- Schalldämpfer / *silencer*
- Kraftstoffschnellverschlüsse / *fuel quick-release fasteners*





Installationskit Version 2 mit Abgas-Wasser-Trenneinheit

Installation kit version 2 with exhaust-water-separator

Das Installationskit Version 2 beinhaltet alle Komponenten, die für die Installation des Fischer Panda Generators benötigt werden. Es wird unterteilt in die Kühlwasser-, Abgas- und Kraftstoffinstallation.

The installation kit Version 2 includes all components required for the installation of the Fischer Panda generator. It is divided into the cooling water, exhaust and fuel installation.

Kühlwasserinstallation / Cooling water installation

- Borddurchlass mit Sieb / ventiation valve
- Seeventil / sea cock
- Schlauchstutzen / hose connection
- Seewasserfilter / sea water filter
- Belüftungsventil / ventiation valve
- Schlauchschellen / hose clamps
- Kühlwasserschlauch (4m) / coolant hose (4m)

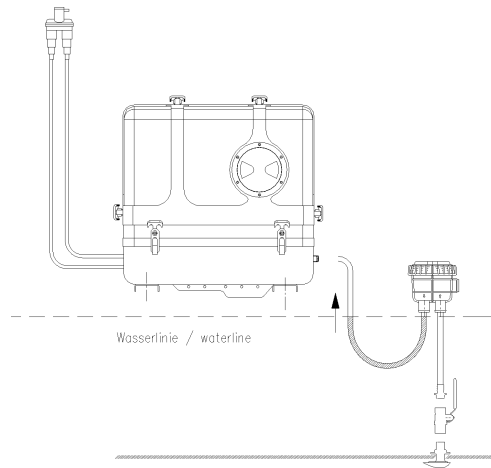

Abgasinstallation / Exhaust installation

- Wassersammler / water collector
- Abgas-Wasser-Trenneinheit / exhaust-water-separator
- Borddurchlässe, Muffen, Tüllen / hull outlets, bushes, grommets
- Seeventil / sea cock
- Schlauchschellen / hose clamps
- Abgasschlauch (5m) / exhaust hose (5m)
- Kühlwasserschlauch (4m) / coolant hose (4m)
- Schalldämpfer (optional) / silencer (optional)

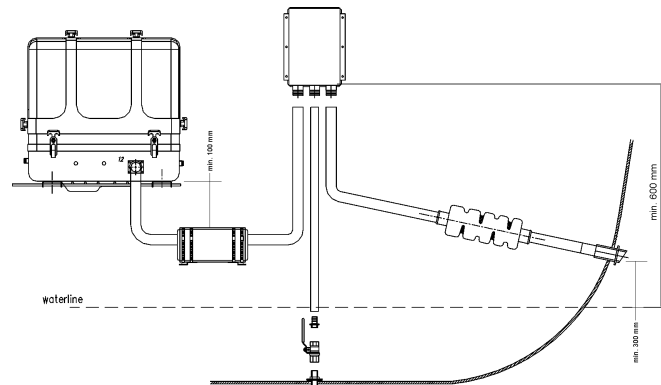

Kraftstoffinstallation / Fuel installation

- Kraftstoffschlauch (10m) / fuel hose (10m)
- Schlauchschellen / hose clamps
- Rückschlagventil / non-return valve
- Kraftstofffilter mit Wasserabscheider / non-return valve
- Kraftstoffschnellverschlüsse (optional) / fuel quick-release fasteners (optional)

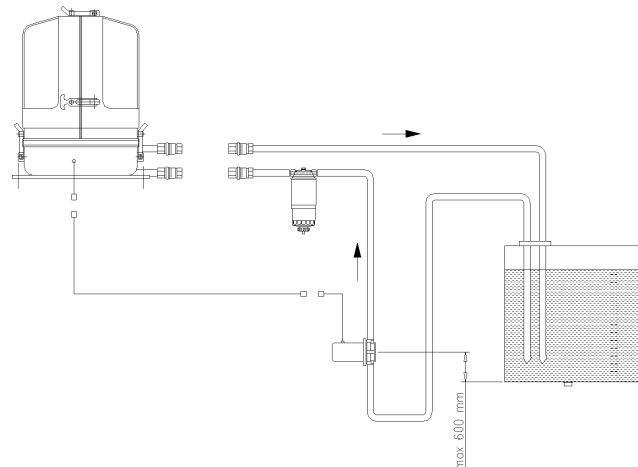



Installationskit Version 2 mit Abgas-Wasser-Trenneinheit

Installation kit version 2 with exhaust-water-separator

1. Installationskit Version 2 (Kühlwasser 12mm / Abgas 40mm) /
Installation kit version 2 (cooling water 12mm / exhaust 40mm)
2. Installationskit Version 2 (Kühlwasser 20mm / Abgas 40mm) /
Installation kit version 2 (cooling water 20mm / exhaust 40mm)
3. Installationskit Version 2 (Kühlwasser 25mm / Abgas 50mm) /
Installation kit version 2 (cooling water 25mm / exhaust 50mm)
4. Installationskit Version 2 (Kühlwasser 25mm / Abgas 50mm) /
Installation kit version 2 (cooling water 25mm / exhaust 50mm)
5. Installationskit Version 2 (Kühlwasser 25mm / Abgas 75mm) /
Installation kit version 2 (cooling water 75mm / exhaust 75mm)



Alle Schläuche auch in individuellen Längen lieferbar gegen Aufpreis!

All hoses also available in individual lengths at extra charge!

Optionales Zubehör (nicht im Kit enthalten) / *Optional accessory (not included in th kit):*

- Schalldämpfer / *silencer*
- Kraftstoffschnellverschlüsse / *fuel quick-release fasteners*





Schwingungsdämpfer abreisicher

Shock-mount captive

Die abreisicheren Schwingungsdampfer eignen sich fur Marine- und Fahrzeuggeneratoren. Sie nehmen die Vibrationen des Generators auf, dadurch werden Gerausche minimiert und der Generator wird vor Verrutschen oder Abreien gesichert.

Artikelnummern fur die entsprechenden Generatoren bitte aus der Referenztafel entnehmen.

The captive shock-mounts are suitable for marine and vehicle generators. They take the vibration of the generator and minimize thereby the noise of the generator and secure the generator from slipping or tearing off.

Please check the reference table for article numbers of the corresponding generators.



Schwingungsdampfer nicht abreisicher

Shock-mount non captive

Die nichtabreisicheren Schwingungsdampfer sind nur fur Marinegeneratoren geeignet.

Artikelnummern fur die entsprechenden Generatoren bitte aus der Referenztafel entnehmen.

The non captive shock-mounts are only suitable for marine generators.

Please check the reference table for article numbers of the corresponding generators.





Checkliste für Servicearbeiten am Panda Generator

Inspection Checklist for Services on Panda Generator

Liste de contrôle pour maintenance

<p>Die Inspektionsarbeiten müssen von einem qualifizierten Fachmann gemäß den Hinweisen von Fischer Panda ausgeführt werden. Die Durchführung aller Termine muß auf der Liste für Inspektionsstermine eingetragen werden. Die Termine für 150, 600, 1500 und 6000h müssen mit Stempel der Fachwerkstatt bestätigt sein. Die Liste muß bei Reklamationen vorgelegt werden.</p> <p>P = prüfen (</p> <p>PR = Prüfen/Reinigen</p> <p>E = erneuern</p>	<p><i>The service inspection must be carried out by a qualified technician according to the instructions of Fischer Panda. The service inspections carried out must be registered in the checklist for inspection dates. The dates for 150, 600, 1500 and 6000h inspection dates must be confirmed by stamp by the service station. In case of complaint the list must be presented.</i></p> <p>P = check</p> <p>PR = check/clean</p> <p>E = change</p>	<p><i>Les travaux d'inspection doivent être exécutés par un professionnel qualifié et selon les instructions de Fischer Panda. Toutes les dates d'inspection doivent être notés dans la liste y relative. Les inspections après 150, 600, 1500 et 6000 heures de service doivent être confirmées avec cachet de l'atelier spécialisé les ayant exécutées. En cas de réclamation, cette liste d'inspection doit être présentée.</i></p> <p>P = contrôler</p> <p>PR = contrôler/nettoyer</p> <p>E = remplacer</p>
---	---	---

	Durchzuführende Inspektionsarbeiten Inspection work Travaux d'inspection à exécuter	Kat A Einbauprüfung / Installation check / Contrôle de montage	Kat B täglich / daily / quotidiennement	Kat C 35-50h	Kat D 150 h	Kat E 600 h	Kat F 1500 h	Kat G 6000 h
01.	Kühlwasserschläuche coolant water hoses Tuyaux d'eau de refroidissement	prüfen / check / contrôler (Dichtheit / sealing / étanchéité)	P	P	P	P	P	E
02.	externer (Lüfter-) Kühler external (fan-) cooler externe radiateur	prüfen / check / contrôler	P	P	P	PR	PR	PR
03.	Wasserabscheider / Vorfilter water separator / fuel pre-filter Séparateur d'eau/Filtre préparat.	prüfen / check / contrôler	P	PR	PR	PR	PR	PR
04.	Motoröl engine oil Huile à moteur	prüfen / check / contrôler	P	E	E	E	E	E
05.	Ölfilter oil filter Filtre d'huile			E	E	E	E	E
06.	Luftzufuhr/Luftfilter air filter Amenée d'air	prüfen / check / contrôler	P	P	E	E	E	E
07.	Kraftstoffleitung (Dichtigkeit) fuel lines (leaks) Conduite de carburant (étanchéité)	prüfen / check / contrôler	P	P	P	P	P	E
08.	Kraftstofffeinfilter fine particle fuel filter Filtre fin de carburant		P	P	E	E	E	E
09.	Ventilspiel valve clearance Jeu de soupape			P		P	P	P
10.	Ventildeckeldichtung valve cover gasket Étanchéité couvercle de soupape		P	E	P	E	E	E
11.	Thermoschalter Kühlwasser coolant therm (sensor) Thermorupteur eau de refroidiss.	prüfen / check / contrôler		P	P	P	P	P



	Durchzuführende Inspektionsarbeiten Inspection work Travaux d'inspection à exécuter	Kat A Einbauprüfung / Installation check / Contrôle de montage	Kat B täglich / daily / quotidienne- ment	Kat C 35-50h	Kat D 150 h	Kat E 600 h	Kat F 1500 h	Kat G 6000 h
12.	Thermoschalter Abgassystem <i>exhaust temp sensor</i> <i>Thermorupteur système d'échapp.</i>	prüfen / check / contrôler		P	P	P	P	P
13.	Öldruckschalter <i>oil pressure sensor</i> <i>Commutateur pression d'huile</i>	prüfen / check / contrôler		P	P	P	P	P
14.	Keilriemenspannung <i>belt tension</i> <i>Tension courroies trapézoïdales</i>	prüfen / check / contrôler	P	P	P	P	P	P
15.	Keilriemen <i>"V" belts</i> <i>Courroies trapézoïdales</i>		P	P	E	E	E	E
16.	Thermostat <i>Thermostat</i> <i>Thermostat</i>	prüfen / check / contrôler					P	P
17.	Schrauben am Motor / Generator <i>generator & engine screws</i> <i>Vis du moteur/générateur</i>	prüfen / check / contrôler	P	P	P	P	P	P
18.	Motorfundament <i>unit's base mount screws</i> <i>Plaque de fondation du moteur</i>	prüfen / check / contrôler	P	P	P	P	P	P
19.	elektrische Kabel - Verbindungen <i>check electrical cables - connections</i> <i>Câbles électriques - reccordement électrique</i>	Isolation prüf. / check isolation / <i>contr. isolat.</i>	P	P	P	P	P	E
20.	Gummi-Metall-Motorlager <i>motor reinforced mountings</i> <i>Paliers caoutchouc/métal du moteur</i>	prüfen / check / contrôler	P	P	P	P	P	E
21.	Stellmotorbefestigung <i>actuator mounting</i> <i>Fixation du servomoteur</i>				P	P	P	P
22.	Anlasser-Befestigung <i>starter motor mounting screws</i> <i>Fixation du démarreur</i>				P	P	P	P
23.	Generator-Motoranbauflansch <i>screws generator-engine</i> <i>Bride de montage du générateur</i>			P	P	P	P	P
24.	Ladespannung Lichtmaschine <i>voltage output of alternator 12 V</i> <i>Tension de chargement dynamo</i>	messen / measure / mesurer	P	P	P	P	P	P
25.	Kühlwassertemperatur-Eintritt (mit Last) <i>input temp of coolant under load</i> <i>Température d'entrée de l'eau de refroidissement (sous charge)</i>	messen / measure / mesurer			P	P	P	P
26.	Kühlwassertemperatur-Austritt (mit Last) <i>outlet temp of coolant under load</i> <i>Température de sortie de l'eau de refroidissement (sous charge)</i>	messen / measure / mesurer			P	P	P	P
27.	Generator-Kugellager (Fellgeschmiertes Lager) - wenn vorhanden <i>generator rotor bearing - if present</i> <i>Roulements à billes du générateur - s'il y a lieu</i>						E	E
	Öl im Backend-Lager - wenn vorhanden <i>oil in the backend bearing - if present</i> <i>D'huile dans le rapport de backend -s'il y a lieu</i>	prüfen / check / contrôler			P	P	E	E



	Durchzuführende Inspektionsarbeiten Inspection work Travaux d'inspection à exécuter	Kat A Einbauprüfung / Installation check / Contrôle de montage	Kat B täglich / daily / quotidienne- ment	Kat C 35-50h	Kat D 150 h	Kat E 600 h	Kat F 1500 h	Kat G 6000 h
28.	Korrosion am Generatorgehäuse <i>signs of corrosion to generator</i> <i>Corrosion du carter du générateur</i>				P	P	P	P
29.	Kühlwassereinlaßblock <i>check generator coolant block</i> <i>Bloc de prise d'eau de refroidiss.</i>				P	P	P	P
30.	Kondensatoren in AC-Kontrollbox <i>capacitors in AC-Control box</i> <i>Condensateurs d. boîte contrôle AC</i>				P	P	P	P
31.	Funktion ASB <i>ASB function test</i> <i>Fonctionnement ASB</i>	prüfen / <i>check</i> / <i>contrôler</i>			P	P	P	P
32.	Funktion VCS <i>VCS function test</i> <i>Fonctionnement VCS</i>	prüfen / <i>check</i> / <i>contrôler</i>			P	P	P	P
33.	Spannung ohne Last in Volt <i>voltage without load</i> <i>Tension sans charge en Volt</i>	messen / <i>measure</i> / <i>mesurer</i>	P	P	P	P	P	P
34.	Spannung mit Last <i>voltage under load</i> <i>Tension sous charge</i>	messen / <i>measure</i> / <i>mesurer</i>	P	P	P	P	P	P
35.	Strom unter Last <i>generator output under load</i> <i>Courant sous charge</i>	messen / <i>measure</i> / <i>mesurer</i>			P	P	P	P
36.	Motordrehzahl (U/min) Frequenz <i>engine speed (rpm)</i> <i>Vitesse de rotation moteur (tr/min)</i>	messen / <i>measure</i> / <i>mesurer</i>			P	P	P	P
37.	Kraftstoffeinspritzdüse <i>injector test</i> <i>Injecteur de carburant</i>						P	E
38.	Kompression <i>compression</i> <i>Compression</i>						P	P
39.	Schlauchschellen <i>hose clips</i> <i>Collier de serrage du tuyau</i>	prüfen / <i>check</i> / <i>contrôler</i>			P	P	P	P
40.	Kraftstoffmagnetventil <i>fuel stop solenoid</i> <i>électrovalve de carburant</i>	prüfen / <i>check</i> / <i>contrôler</i>			P	P	P	P
41.	Impeller (Seewasserpumpe) - wenn vorhanden <i>Impeller (Raw water pump) - if present</i> <i>turbine (Pompe d'eau de mer) - s'il y a lieu</i>	prüfen / <i>check</i> / <i>contrôler</i>		P	P	E	E	E
42.	Impellerpumpe (Seewasserpumpe) - wenn vorhanden <i>Impellerpump (Raw water pump) - if present</i> <i>Pompe d'eau de mer - s'il y a lieu</i>	prüfen / <i>check</i> / <i>contrôler</i>			P	P	P	E
4.	Trapezgewindespindel (Actuator) <i>Trapezoidal Thread Spindle (Speed actuator)</i> <i>Broche (Moteur de commande du régime)</i>	prüfen+reinigen / <i>check+clean</i> / <i>contrôler+nettoyer</i>	PR	PR	PR	PR	PR	PR

